

LOCTITE

Dünyanın en güçlü yapıştırıcıları şimdi daha da güçlü

TR

- Yüksek mukavemetli
- Dayanıklı
- Kendiliğinden karışarak kolayca uygulanabilen
- Şeffaf
- Az kokulu

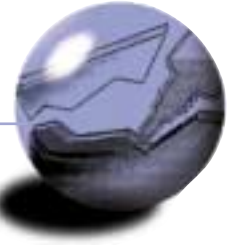

Yeni, üstün epoksi yapıştırıcılar

Eğer Loctite, en son teknolojisini çok amaçlı epoksi yapısal yapıştırıcılar üretiminde kullanıyorsa sonuç daha iyi bir ürün olacaktır. Bu sayede dizayn, üretim ve bakım mühendisleri tam olarak ihtiyaç duydukları ürünü seçme şansına sahip olmaktadır.

Loctite, sizlere hızlı kürleşmenin mühim olduğu uygulamalarda 7 dakikada sertleşebilen ürünlerin yanısıra, ayarlama yapılması gereken parçalarda veya büyük alanlarda kullanmak üzere yavaş kürleşen ürünleri seçme alternatifini sunmaktadır.

Yapıştırılacak parçalar, boşluksuz veya 3 mm'ye kadar aralıklı olabilir; donma ve kaynama sıcaklıklarına maruz kalabilir; metal, seramik, sert plastik, ağaç, cam veya bunların birbirine kombinasyonu malzemelerden oluşabilir.

Kürleşmiş yapıştırıcı yüksek oranda sıkışmaya, burkulmaya, gerilmeye, neme, solventlere, soğutucu gazlara, kimyasallara ve yağlara maruz kalabilir. Bu yeni Loctite yelpazesindeki ürünlerden biri berrak bir şeffaflığa sahip olup iki cam arasında kaldığında dahi yapıştırıcı tabakası belli olmamaktadır.

Doğru karışım oranı veya düzgün bir doğru halinde yapıştırıcı uygulama endişesi problem olmaktan çıkmıştır. 50 ml ve 200 ml ambalajlar kullanımı kolay, ikiz kartuşlar halinde statik mikser uçlar ile paketlenmişlerdir. Bu araçların yardımıyla Loctite yapısal yapıştırıcıların uygulama esnasında doğru oranda karışması kesinlik kazanmaktadır.

Son olarak, diğer bir avantajı da: Loctite yapısal yapıştırıcıları her üretim ihtiyacına uygun performansla veya uygulama şekline göre formüle edilebilmektedir.

Seçiminiz

Loctite 3421 Çok amaçlı

- Yavaş kürleşen yapıştırıcı
- Neme ve suya karşı mükemmel dayanıklılık
- Çok yüksek kesme direnci
- Uzun çalışma süresi – büyük alanların yapıştırılması için ideal

Loctite 3422 Çok amaçlı, Hızlı

- Hızlı kürleşen yapıştırıcı - Oda sıcaklığında 7 dakika içinde mukavemet kazanır
- Yayılma yapmaz
- 3 mm'ye kadar boşlukları doldurur
- Boya fırınına girecek metal parçalarda kullanılabilir

Loctite 3430 Çok amaçlı, ultra şeffaf

- Hızlı kürleşir (12 dakikada ilk mukavemet)
- Yapıştırıcı izi görülmesi istenmeyen uygulamalar için ideal.

Loctite 3423 Metal renginde

- Yüksek boşluk (3 mm) doldurma kabiliyeti, çok amaçlı
- Yüksek viskoziteli
- Kimyasallara ve ısıya dayanıklı
- Metal yüzeyleri yapıştırmak için ideal

Loctite 3425 Güçlendirilmiş

- 3 mm boşluklara kadar doldurabilen yüksek viskoziteli güçlendirilmiş yapıştırıcı
- Yüksek kesme mukavemeti
- Neme ve suya karşı dayanıklı
- GRP* ve SMC* gibi plastiklerle kullanıma uygun



Loctite'in Uluslararası Araştırma ve Geliştirme merkezlerinden ürünler

* GRP = Elyaf Takviyeli Plastik
SMC = Kompozit Bileşikli Levhalar

Seçim Rehberi

Not: Bu rehber yalnızca ürün seçimi için ön bilgi verir. Potansiyel kullanıcıların, seçilecek yapıştırıcının detaylı teknik bilgileri ve yardım için Loctite Teknik Servisine başvurmaları tavsiye edilir.

Uygun Ambalaj Boyutları

50 ml ve 200 ml ambalajlar halinde paketlenmiş yapısal yapıştırıcılar, ikiz kartuşlar sayesinde yüksek performanslı ürünün tek bileşenli sistemler kadar kolay kullanılmasına olanak sağlar.

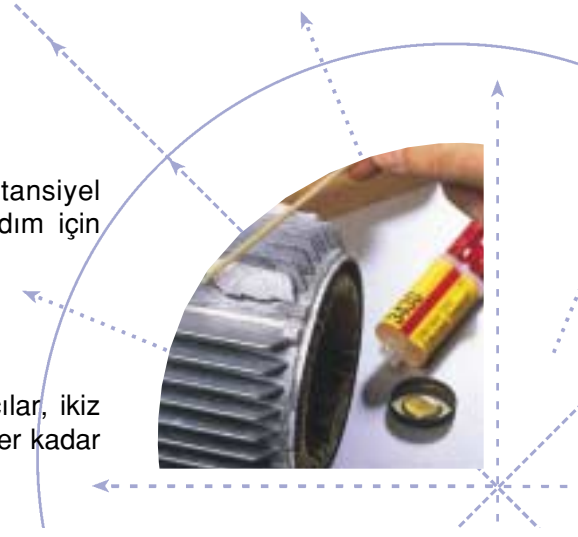

Teknik bilgiler

		3421	3422	3423	3425	3430
Özellikleri		Yüksek Performans, Uzun Çalışma Süresi, Az kokulu, Akışkan, Çok Amaçlı, Neme ve Suya Karşı Mükemmel Dayanıklılık	Çok Amaçlı, Hızlı, Az Kokulu	Kimyasallara Dayanıklı, Koyu Kıvamlı, Az Kokulu, Metal Yapıştırıcısı	Çok Amaçlı, Dayanıklı, Koyu Kıvamlı, Uzun Çalışma Süresi, Az Kokulu	Çok Amaçlı, Ultra Şeffaf, Az Kokulu
Renk	Karışım	Açık Kehribar	Açık Sarı	Metalik Gri	Açık Beyaz	Şeffaf
	A	Şeffaf	Açık Kehribar	Gri	Krem/Beyaz	Şeffaf
	B	Açık Kehribar	Beyaz	Metalik Gri	Açık Beyaz	Açık Kehribar
Viskozite**** (Brookfield mPa.s) (5 rpm'de Spindle 6 veya 7)	A	60,000–100,000	45,000–90,000	100,000–400,000	1,500,000–3,500,000	20,000–30,000
	B	9,000–19,000	25,000–50,000	200,000–500,000	100,000–300,000	20,000–30,000
Hacimsel Karışım Oranı		1 : 1	1 : 1	1 : 1	1 : 1	1 : 1
Ağırlıkça Karışım Oranı		1 : 0.9	1 : 1	1 : 0.7	1 : 1	Uygulanamaz
Maksimum Boşluk Doldurma (mm)		1	3	3	3	1
Çalışma Süresi (dak.)		180	3	60	90	4
İlk Tutma Mukavemeti Süresi** (dak.)		280	7	90	150	12
22 °C'de tam kürleşmesi (saat)		36	2	12	24	2
Kesme Mukavemeti Değerleri* (N/mm ²) 23 °C'de Test		23	18	23	25	20
1000 saat %98 nemde ve 40 °C'de bekletip oda sıcaklığında test		23	15	23	25	12
Boya Fınnına Sokulduktan Sonra Performansı***		23	30	15	Uygun Değildir	Uygun Değildir
1 mm boşluklu yapıştırmanın Oda Sıcaklığındaki Testi		20	7	16	18	–
Sertlik (Shore D)		70 – 80	70 – 80	70 – 80	70 – 80	50 – 70
Ambalaj Bilgileri						
24 ml İki Z Şırınga (el ile karıştırma)						●
50 ml İki Z Kartuş (karıştırıcı uç ile)		●	●	●	●	
200 ml İki Z Kartuş (karıştırıcı uç ile)		●	●	●	●	
2x0,9 litre Teneke		●	●	●	●	

* 7 gün kürleştikten sonra zımparalanmış çelik levhalar üzerinde ** 0.1 N/mm² mukavemet değeri *** 30 dak. 180 °C'de bekletilip oda sıcaklığında test **** 3425 için Spindle 7 ile 1 rpm'de ölçülmüştür

Kendiliğinden karışmalı, hassas uygulamalar

50 ml ve 200 ml Loctite yapısal yapıştırıcıları kendiliğinden karışmalı sistem sayesinde doğru oranda karışarak, ziyan olmadan ve tam istenen miktarda uygulanabilirler.

Kullanıcının ellerini sürmesini gerektirmeyen ve kullanılan alanı kirletmeden yapılabilen uygulama ile fire oranı en aza indirgenmiştir. Uygulamanın tamamen kontrollü yapılabilmesi, el ile yapılan karıştırma yöntemleriyle kıyaslandığında, %50'ye varan yapıştırıcı tasarrufu sağlayabilir.

- 50 ml ve 200 ml statik mikser uçlu ikiz kartuş
El ile uygulamalar içindir. Karışma oranının eşitliğini, tekrar edilebilirliğini ve hassasiyetini temin eder.
- Loctite 3430 için 24 ml ikiz şırınga
Küçük uygulamalarda el ile karıştırılarak kullanılabilir.
- 2 x 0,9 litre teneke kutular
Yüksek miktarda uygulamalarda kullanılabilirler.

Standard uygulama ekipmanları hakkında bilgi, mevcut üretim hatlarına entegre işlemi veya özel uygulama metodları için lütfen Loctite'in yerel merkeziyle temasa geçiniz.



Burada verilen bilgiler yalnızca referans olması amacıyla. Bu ürünler hakkında detaylı bilgi ve tavsiyeler için lütfen Loctite ofisine başvurunuz.

LOCTITE

Türk **Henkel** Kimya Sanayi ve Ticaret A.Ş.
Business Unit **Loctite**

Kayışdağı cad. Karaman Çiftliği Yolu Kar Plaza D Blok
TR-81120 İçerenköy-İSTANBUL
Tel: (0216) 469 0596, Fax: (0216) 469 0541
www.loctite.com

Henkel